

Détecteur crépusculaire

Batterie remplaçable



MOYA – BORNE SOLAIRE GRIS ANTHRACITE / IP65

Réf : 401094

Puissance :	2W	Indices :	IP 65 – IK 08
T° de couleur :	3000K	Flux lumineux :	220 lm sur 120°
Dimensions :	Ø180 x 800 mm	Poids :	4,6 kg
Temps de charge moyen :	6 h à la lumière du soleil	Autonomie :	Jusqu'à 23h
RAL:	9005	Superficie couverte :	10m ² environ
Espacement :	Entre 5 et 10m	Panneau solaire :	silicone Mono-cristalline 3.5W – 5V
T° de fonctionnement :	-25°C ~ 55°C	Matière :	Aluminium
Batterie remplaçable :	LiFePO4 6AH / 3.2V	Durée de garantie :	5 ans
Durée de vie LED :	50 000h*		

* : Selon données du fabricant des LED

La borne s'allumera automatiquement grâce au détecteur crépusculaire.

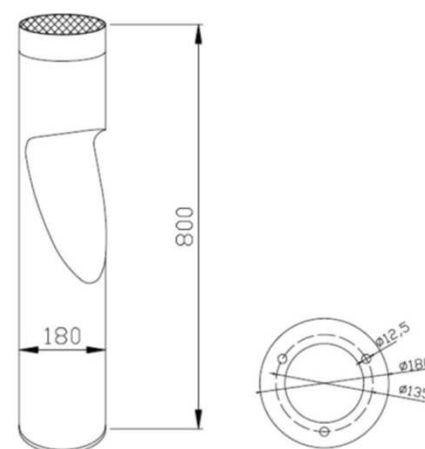

Applications:

Parkings, allées, extérieur, jardin etc.



3 760275 711793

Découvrez notre gamme de borne sur

www.xeta.fr

PRÉCONISATION D'UTILISATION

INSTALLATION

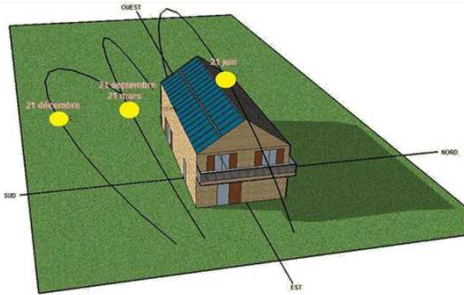

- Privilégier un emplacement **plein sud**.

Le rayonnement solaire direct vous assurera les meilleures performances de recharge de la batterie et d'éclairage. (la lumière du jour n'est pas suffisante)

- Pour les packs avec panneau solaire déporté, l'inclinaison optimale de ce dernier est de 30° et orientation sud.

Dans tous les cas, il vous faudra optimiser l'installation pour éviter les cas suivants :

- Pose sur face exposée au Nord (pour les produits monobloc)
- Évitez les zones d'ombre (sous arbre et son feuillage, ombre de bâtiment, sous une avancée de toiture, etc...)

NOTION DE POLLUTION LUMINEUSE

LOR = flux sortant du luminaire

DLOR = rendement inférieur au plan horizontal

ULOR = rendement supérieur au plan horizontal

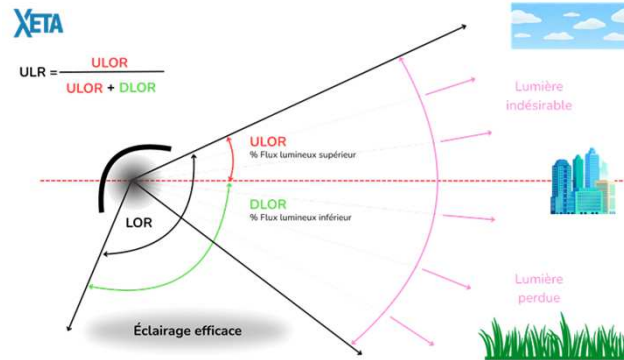

ULR (*Upward Light Ratio*) correspond au rapport du flux sortant

émis dans l'hémisphère supérieur par rapport au flux total sortant des luminaires, lesquels étant dans leur position d'installation. Il permet de limiter le flux lumineux émis vers le ciel et donc inutile. Cette valeur doit être inférieure en nominale à 1%.

UTILISATION ET ENTRETIEN

Tout appareil solaire a besoin d'un minimum d'énergie solaire pour garantir une utilisation quotidienne sereine. Cependant, cet apport peut varier tout au long de l'année pour les raisons suivantes :

- Été / hiver : l'ensoleillement hivernal étant plus bas et plus court peut également généré des zones d'ombre différentes de celles en été et altérer ainsi les performances de recharges. L'autonomie s'en trouvera diminuée alors que le luminaire sera bien plus sollicité en raison de nuits plus longues. Il est possible, dans certains cas, que le luminaire ne puisse pas fonctionner pendant quelques jours tant que la batterie ne retrouve une capacité de fonctionnement minimale
- Météo : les jours pluvieux ou nuageux peuvent également influencer sur les performances de recharge et donc sur l'autonomie d'éclairage.
- Propreté du panneau solaire : un entretien régulier permet des performances optimales de recharge. Un nettoyage à l'eau claire avec une éponge non abrasive supprime les saletés et poussières accumulées.



BATTERIE

Afin d'obtenir les meilleures performances les plus longtemps possibles et préserver la batterie, nous vous conseillons de mettre sur OFF (lorsque ceci est possible) le luminaire lors de périodes sans ensoleillement ou en basses saisons.

Sinon dans certaines situations, la batterie pourrait se retrouver trop déchargées et la recharge solaire serait insuffisante. Auquel cas, un remplacement de la batterie sera à faire.

Ce problème peut également se rencontrer si l'appareil est mal orienté ou resté trop longtemps stocké (dans son emballage ou autre) en position ON sans avoir été utilisé.

Ce qu'il faut retenir, si la batterie ne reçoit pas un minimum de recharge quotidienne, elle peut se décharger fortement.

Le produit peut s'allumer mais s'éteindra rapidement afin de préserver la batterie. Auquel cas, il faut mettre l'appareil sur OFF pendant 2 jours minimum pour retrouver un cycle de charge et de fonctionnement normal.